

Hr. fotograf H. A. Jørgensen

Foka Foto Film

Postbox 925 NV

231

Maj 1955  
23. ÅRGANG  
NR. 5

# Foto-Tidende

MEDLEMSBLAD FOR FOTOHANDLERFORENINGEN LANDSFORENING



ANEMONER

Willy Hansen, Rønne, fot.



NYD LIVET  
MED **ROLLEI**

ROLLEIFLEX AUTOMAT  
MED XENAR OG TESSAR 1:3,5  
SYNCHRO COMP. LYSVÆRDI

*Den nye*  
**ROLLEICORD V**  
er på lager  
til omgående levering

JOHNSONS MOTTO ER: DER ER INGEN ERSTATNING FOR ERFARING



IMPORT: JAMES POLACK & CO., VESTERGADE 12A, KØBENHAVN K., C. 11155

# Husk **Kodak** udleveringsmapper

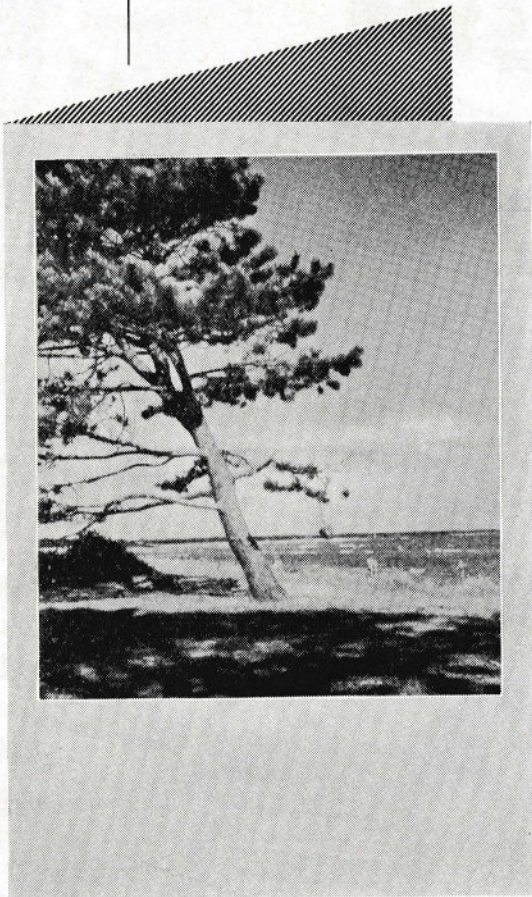

Har De husket at sikre Dem  
fotomapper til sommerens  
billeder?

4 motiver trykt i 4 farver i off-set  
efter optagelser på »Kodachrome«.

Pris pr. 1000 stk. kr. 58,00.

Hvis De ønsker Deres firmanavn  
påtrykt i sort farve, er prisen  
herfor yderligere kr. 10,00  
pr. 1000 stk.



## Kodak

**Redaktion:**

K. Storm-Petersen (ansvarsh.) og Arne Rasmussen.

**Ekspedition:**

Fotohandlerforeningen, Bülowsvej 34 B, København V.  
Tlf. Nora 6167. — Sidste indleveringsfrist for artikler  
og annoncer den 5. i hver måned.

Redaktionen påtager sig intet ansvar for indholdet af indsendte artikler

**Indhold:** Delegeretforsamlingen i København — PERUTZ, München, 75 år — En markedsanalyse over fotografien — Danielsen i fjernsynet — Halvor Købler, 40 år hos Kodak — En prisopgave for fagskolens elever — Contax og Contaflex-stereo-system (Sluttet) — »Franciphot« — Er en stor omsætning altid rentabel — Kameraet er et meddelelsesmiddel — Arbejderbeskyttelsesloven — Manden bag disken — Foto-Tidende ønsker til lykke.

## DELEGERETFORSAMLINGEN I KØBENHAVN

Til delegeretforsamlingen hos NIMB, den 8. maj var samtlige 65 delegerede, som det forøvrigt er sædvane indenfor vor forening, mødt fuldtalligt op.

Til dirigent valgtes landsretssagfører Hans O. Christiansen, der efter at have konstateret delegeretforsamlingens lovlige indvarsling gav ordet til foreningens formand, K. Storm-Petersen, for aflægelse af beretning for det forløbne år.

At året 1954 har været et travlt år for dansk fotohandel, behøver vi ikke at bevise med tal og statistik, udtalte formanden indledningsvis. Vi ved det alle, vi har alle mærket det, og forhåbentlig har det udbytte, som den enkelte har haft ud af sine anstrengelser også været derefter.

Den store fremgang i omsætningen, som året havde bragt, kunne man med god samvittighed fremhæve som et synligt resultat af foreningens arbejde for importfrihed og bortfald af omsætningsafgifterne, og det stod nu til medlemmerne selv at udnytte de gode muligheder, som vor branche havde fået, og ikke forspilde dem ved forretningsmetoder, der var i strid med indgåede forpligtelser, god handelsmoral og sund fornuft.

Det stigende salg på afbetaling havde gjort finansieringsproblemet aktuelt for mange fotohandlere, og det var en nærliggende, men ikke altid billig og behagelig vej at belåne afbetalingskontrakterne.

Formanden omtalte de forskellige finansieringsformer, der var fremkommet i den senere tid og advarede imod finansieringsforetagender, der i prak-

sis var et mellemhandlerled, der blev skudt ind imellem kunden og den handlende, og som i mange tilfælde beregnede sig en provision, som ville undergrave forretningens rentabilitet. Hvor det drejer sig om en regulær finansiering af regulært, på lovens grund, indgåede afbetalingskontrakter, udtalte formanden, er sagen i sin orden, men ellers skal vi af al magt holde uvedkommende projektmagere borte fra vor branche, uanset under hvilket klædebon, de indfinder sig.

Formanden redegjorde for fagskolens arbejde og udtalte sin glæde over den stigende interesse, der kunne spores såvel fra principalernes side, som også fra eleverne. Med de stigende fordringer, som den tekniske udvikling stiller til fotohandleren, er det imidlertid også en uafviselig nødvendighed for vor branche at give de unge en så god og fyldig uddannelse som mulig, ligesom det også er nødvendigt, at der i den kommende tid uddannes mange flere lærere.

I forbindelse med en påtænkt konkurrence for tidligere elever på fagskolen henstillede formanden til principalerne, at de lod deres unge mennesker læse Foto-Tidende for dermed at stimulere deres interesse for faget og nævnte samtidig, at man eventuelt kunne lade stillingsannoncerne i bladet udgå, dersom disse var en anstødssten. Ville gerne høre medlemmernes mening herom.

Foto-Tidende har også i år, som følge af den stigende aktivitet indenfor branchen, haft en forøget annonceindtægt og måttet udvide det samlede side-

X

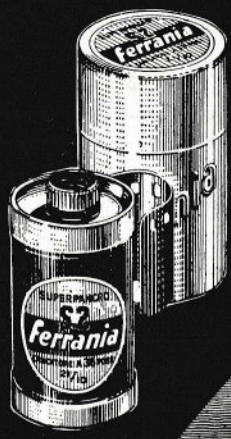

**ferrania**

62 fotohandlere, koner og børn, med 8 kredsformænd i spidsen, i 22 selvejere og en kæmpebus, gjorde os den glæde at gæste FERRANIA-teknik, Roskilde, den 9. maj.

At dømmе efter den livlige interesse, så må det blive et

**ferraniacolor**

- år

igen i år.



Linje' 68/1968

FINN JENSEN · Import af fotografiske artikler · Forchammersvej 4, København V · C. 10.738-14.637

antal med ialt 40 sider. Trods stigning i papirpriser og arbejds løn har vi kunnet undgå forhøjelse af annoncepriserne og endda trykke bladet på et bedre papir. Vi vil stadig lægge vægt på, at bladet har en forsvarlig teknisk standard, som det sømmer sig et fototidsskrift.

Om den ved årets begyndelse af fotoimportørerne gennemførte og senere på enkelte punkter ændrede nyordning for godkendelse i rabatgruppe b 1, udtalte formanden, at der med denne var blevet skabt lige ret for alle foreningens medlemmer. Vor forening var blevet hørt og havde haft lejlighed til at gøre sine synspunkter gældende, men det kunne være nyttigt at pointere, at alle spørgsmål om forhandlerrabat var en sag mellem kunde og leverandør, og at alle henvendelser desangående måtte rettes til leverandørerne og ikke til foreningen. Et resultat af foreningens arbejde var den forhøjelse af rabatten for amatørfilm og kinofilm, der var blevet opnået, og som medlemmerne forhåbentlig ville få glæde af i den kommende filmsalgssæson.

Formanden omtalte det gode samarbejde med De danske Handelsforeningers Fællesorganisation, og de mange vigtige sager, som denne, detailhandelens hovedorganisation havde måttet beskæftige sig med i det forløbne år, i særdeleshed arbejderbeskyttelsesloven, monopolloven, afbetalingsloven, leje-loven og ikke at forglemme næringslovens revision, der nu står på dagsordenen, og hvis udformning kan blive af så afgørende betydning for hele detailhandelen.

Fællesorganisationen agter også i år at udgive en række håndbøger, og for næringslivet vigtige love med kommentarer, således i første række monopolloven og den nye lejelov. Disse bøger vil dog ikke som hidtil blive udsendt generelt til alle medlemmer, men vi vil få et antal eksemplarer, som interesserede medlemmer vil kunne rekvirere fra foreningens kontor.

Efter at have omtalt INTERPHOTO – den internationale foto- og kinohandlerforening – som også vi er tilsluttet, og som i marts måned afholdt sit årsmøde her i København, udtalte formanden, at fotohandelen i det store og hele kunne se med tilfredshed på året, der var gået. Trods fremgangen var der dog også vanskeligheder, som den enkelte ikke altid var opmærksom på. Financieringen af den forøgede omsætning var et alvorligt problem, og vi må heller ikke være blinde for, at det i dag er nødvendigt at

ligge med et væsentligt større lager end tidligere, således at likviditeten, selv med en stigende omsætning, godt kunne blive noget anstrengt.

Vi har også stadig nogle uopfyldte ønsker, først og fremmest at det nu endelig må lykkes at få overført emulsionsvarer til den regionale friliste, og jeg kan tilføje, at vi netop for nogle dage siden har tilsendt handelsministeren en motiveret anmodning om, at disse varer nu ved den forestående udvidelse af frilisterne må komme med i betragtning.

Formanden sluttede sin beretning, hvoraf vi her kun har givet et kort uddrag, med ønsket om, at vor branche må gå en god og sund udvikling imøde. Allermest ønsker vi os for den kommende sæson, at vi må få en god og solrig sommer, så den store skare nye amatører kan få gode betingelser at virke under, og de mange gode kameraer, der er blevet solgt, kan blive benyttet efter deres bestemmelse.

Formandens beretning, der hilstes med kraftigt og langvarigt bifald, gav anledning til en livlig diskussion om de mange spørgsmål, den havde rejst.

I diskussionens forgrund var afbetalingssalget og ulovlig rabatgivning.

Fra mange taleres side blev det skarpt kritiseret, at enkelte forretninger, specielt i København, gennem landsomfattende avertering tilbyder kameraer på afbetaling med lavere udbetaling end den  $\frac{1}{3}$ , vi i almindelighed er enige om at holde som norm for kamerasalg, ja endog med lavere udbetaling end fastsat i afbetalingsloven, og det blev pålagt hovedbestyrelsen at udarbejde forslag om ensartede afbetalingsregler både med hensyn til udbetaling og renteberegning for fotohandelen.

Dirigenten oplyste i anledning af den fremkomne kritik af afbetalingssalg med lavere udbetaling end i loven foreskrevet, at sådanne kontrakter ikke var beskyttet af afbetalingsloven, og at der i disse ikke kunne gøres ejendomsforbehold gældende.

Danielsen gik påny kraftigt ind for at få manet rabatspøgelset i jorden en gang for alle, og nævnte eksempler fra andre brancher, hvor man gik anderledes hårdhændet til værks overfor overtrædere med idømmelse af store bøder og lukning for leverancer. anbefalede stærkt, at foreningen skulle udsende kontrollører over hele landet for at undersøge om priserne blev overholdt og indsamle beviser mod eventuelle overtrædere, således at disse kunne blive draget til ansvar. Andre udtalte sig i tilslutning her-



## **GEVAERTS GENERALAGENTUR**

**E. WESSEL**

TELEFON NORA 9566\*  
TELGR. ADR.: GEVAERTPAPERS  
POSTKONTO NR. 2581

RYESGADE 19/21, A  
KØBENHAVN N

Kære medlem

- Ja, så er vi vel midt i sæsonen, hvor unge og ældre drager ud i naturen med kamera og et vågent øje for forårets skønhed...

Og de hjembragte, fine motiver fortjener den allerbedste "videre-behandling".

De husker måske, at der netop til RIDAX findes en special-fremkalder: METINOL B. Den har en meget lang gradationsskala og giver aftrykkene en smuk og levende blåsort tone.

RIDAX papir er det ideelle kontaktpapir til alt amatørarbejde. Det er robust, pålideligt - og alligevel følsomt med de 6 forskellige grader. Folk kan li' RIDAX-aftryk.

Til de øvrige Gevaert-papirer (og andre selvfølgelig også) bør De bruge METINOL U. Den giver en blød og neutral sort tone og har en lækker modulation.

- Og så ønsker vi Dem en god Gevaert-sæson.

Med venlig hilsen  
GEVAERTS GENERALAGENTUR

P.S. Har De forøvrigt husket at sikre Dem et oplag af de nye, populære udleveringskonvolutter. Der er i år 6 forskellige smukke og festlige motiver.



til, og delegeretforsamlingen bemyndigede hovedbestyrelsen til at træffe de fornødne forholdsregler til sikring af overholdelse af priser og samhandelsbetingelser.

Der var stærk stemning imod enhver rabatydelse til private, også kontantrabat, og dirigenten fastslog afsluttende, at efter de gældende samhandelsbetingelser var enhver form for rabat ulovlig.

Kassereren fremlagde de reviderede regnskaber, der efter en kort diskussion blev godkendt.

Samtlige valg af hovedbestyrelse, suppleanter, revisorer og medlemmer af voldgiftsretten var genvalg.

Efter at valgene var foretaget, tog formanden ordet og takkede på egne og sine bestyrelseskollegers vegne for den tillid, delegeretforsamlingen nu i så mange år havde vist hovedbestyrelsen og udtalte derefter:

Genvalgene gælder for en 3 årig periode. Det er ret usædvanligt, at en bestyrelse sidder samlet i 25 år, og når disse 25 år nu snart er gået, så må vi tænke på afløsning. Der er ingen, der siger, at en bestyrelse skal klæbe evigt, og vi har nu besluttet at trække os tilbage, når valgperioden udløber, så tank alvorligt på spørgsmålet om efterfølgere, der kan fortsætte vort arbejde.

Hovedbestyrelsens forslag om forhøjelse af kontingentet til henholdsvis 65 kroner og 40 kroner om året gav anledning til nogen diskussion og der blev forlangt skriftlig afstemning. Denne gav til resultat, at forslaget blev vedtaget med 52 stemmer mod 20. En stemmeseddel var blank. Kontingentforhøjelse vil derfor træde i kraft fra 1. januar 1956 at regne.

Til mødested for næste års delegeretforsamling valgtes Sønderborg.

Under eventuelt gav formanden meddelelse om, at prisnævnet i et møde tidligere på dagen havde behandlet forslaget om en stærkt forenklet prisliste, som desværre ikke vandt den genklang, vi gerne havde set. Der var kommet en indstilling om at bibeholde landsprislisten i sin gamle form med enkelte prisændringer, således at vi igen får ensartede priser i København og provinsen, og disse ændringer er enstemmigt blevet vedtaget af prisnævnet. Den ny prisliste vil snarest blive udsendt til medlemmerne.

Efter endnu nogle få bemærkninger kunne dirigenten erklære dagsordenen for udtømt og sluttede mødet kl. 16,45.

## Aftenfesten

Desværre havde medlemmerne svigtet den averterede festmiddag hos NIMB i en sådan grad, at bestyrelsen havde fundet det nødvendigt at aflyse den.

Aflysningen vakte dog, heldigvis, almindelig beklagelse. Mange havde simpelthen glemt at melde sig til middagen, lidet anende hvilke konsekvenser deres glemsomhed medførte, og til en hastig improviseret fællesspisning i »Mon Coeur« tegnede der sig i løbet af et øjeblik ca. 50 deltagere, der nød et par timers festligt og hyggeligt samvær i skæret af lyset fra Tivolis festillumination.

## PERUTZ, München, 75 år

Firmaet *Otto Perutz, München*, der blev stiftet den 29. april 1880, har fejret dagen for sin 75 årige beståen med udgivelse af et smukt festskrift.

Som mange andre fabrikker i fotobranchen er også Perutz begyndt som en tørplade-fabrik, men i årenes løb har man i takt med udviklingen på fotografiens område udvidet produktionsprogrammet til at omfatte også film og fotokemikalier til alle fotografiske formål.

Et betydeligt afbræk led fabrikationen, da fabrikkerne i 1943 blev fuldstændig ødelagte, men skaderne er nu reparerede, og der er i årene efter kapitulationen genopstået en ny og fuldtud moderne fabrik, således at Perutz produkter, der altid har haft et godt navn og ry for kvalitet og pålidelighed, igen har erhvervet deres gamle position i forbrugernes bevidsthed.

I et særligt afsnit af festskriftet under det for en fotomand så velklingende motto: »*Billeder fortæller mere end ord*,« vises den beundringsværdige genopbygning i en serie billeder, der meget sobert og uden overdrivelser fortæller, hvor langt man er nået på de 75 år, der er gået siden den første beskedne begyndelse.

Perutz, der her i Danmark repræsenteres af firmaet *S. Skotners Eftf.*, har også herhjemme, som overalt i verden, mange gode venner og beundrere, der vil slutte sig til Foto-Tidendes hjertelige lykønskning i anledning af den milepæl, man har passeret.

**Zeiss Ikon amatør om en hals**

**CONTINA IIa**

med indbygget bely sningsmåler



. . . bliver De, når De først har prøvet den nye CONTINA II a med indbygget bely sningsmåler. Den viser de nøjagtige bely sningsværdier og er derfor det helt rigtige kamera, i særdeleshed til farveoptagelser. Hurtigopræk, fuldsynkroniseret lukker, lyst søgerbillede. Contina II a med Novicar 1:2,8/45 mm kr. 410,—  
 Contina II a med Novar 1:3,5/45 mm kr. 357,—  
 Contina I a med Novar 1:3,5/45 mm uden bely sningsmåler kr. 256,—  
 Forlang specialprospekt hos Deres fotohandler.

**NETTAR 6x6**

et kamera alle har råd til. Helt igennem et elegant apparat, som er nemt at betjene. Et let tryk på knappen og kameraet er "skudklar". Motivet ses klart og tydeligt i den lyse kikkertsøger. Et ZEISS IKON kamera Priser fra kr. 112,— Deres fotohandler har det.

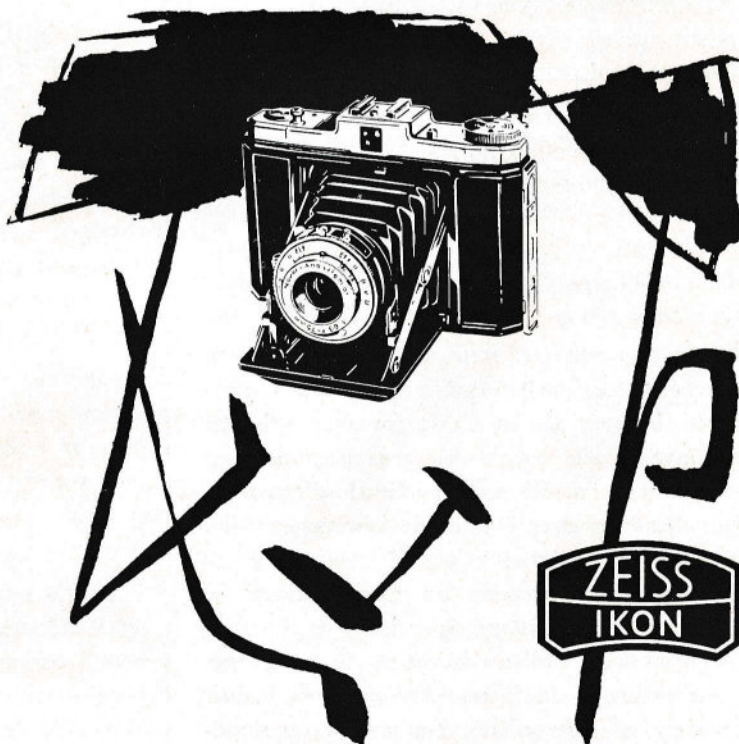

## EN MARKEDSANALYSE OVER FOTOGRAFIEN

— og hvad den siger

I Tyskland har »Selskabet til fotografiens fremme« (G. F. P.) ladet foretage en storstilet markedsanalyse, der giver oplysning om mange forhold på fotografiens område.

Selve analysen vil det blive for omfattende at komme udførligt ind på i dette blad, men en kortfattet kommentar af *Niels Cederberg* i »Der Photohändler« nr. 8, bringer synspunkter for dagen, som også danske fotohandlere vil kunne drage nyttige slutninger af, — publikums forhold til fotografien er næppe meget anderledes her i landet, end i Tyskland.

Om fotopropaganda hedder det i artiklen:

»Skabelse af interesse for fotografering, og propaganda for køb af et nærmere bestemt kamera, eller for at købe det i en ganske bestemt forretning er to vidtforskellige ting. Ligeså lidt som en boghandler f. eks. ikke kan forvente, at en propaganda for bogen som sådan vil medføre, at den læsehungrige køber vil henvende sig netop til ham for at købe en bestemt bog, lige så lidt kan en fotohandler forvente, at en kamera-interessant, hos hvem ønsket om at købe et kamera er blevet vakt ved en gennemført propagandaaktion, netop kommer ind i hans forretning for at købe et kamera.

Køberønskerne, som er blevet intensiveret ved fælles- eller fabrikantpropaganda — og måske også ved anbefaling eller påvirkning fra mand til mand — må gives en bestemt retning — nemlig til den bestemte fotohandlers butiksdør.

Når markedsanalysen har givet til resultat, at mindst hver 5. voksen person overvejer at anskaffe et fotografiapparat i den kommende sæson, og at ca. 10 % af kameraejerne er mulige købere til en eller anden lynlysindretning, så ligger den slutning, som den enkelte fotohandler kan drage af denne konstatering klart for dagen: Disse mulige kunder må han drage til sig ved sin *egen* propaganda eller annoncering, og denne propaganda må udformes således, at køberønskerne udløses i en bestemt retning.«

Om den senere anvendelse af det købte fotografiapparat hedder det i artiklen:

»Så paradoxalt det end kan lyde, så er køberen af et dyrt kamera ofte ganske vist blevet en kunde, men langt fra altid en »fotograferende«. Som un-

Maj 1955

## Farvebilleder Farvedia —

*Colorarbejder  
efter negative farve-  
film er en  
tillidssag —  
prøv ved os —*



Siden 1950 har vi forarbejdet Agfacolor-film efter neg.-pos. processen.

Sender De Deres farvefilm til forarbejdning ved os, kommer 5 års erfaring Deres kunder til gode.

Vi garanterer for godt og hurtigt arbejde, og vi vejleder Dem gerne i alle farvespørgsmål.

**Har De ikke modtaget  
vor prisliste  
skriv eller ring,  
og vi skal omgående  
sende et eksemplar**

**Hammerschmidt  
COLOR**

aut. *Agfacolor*-anstalt

Ryesgade 1 . AARHUS . Telf. 2 09 22



**Sixon**

Længe har man savnet en belysningsmåler af denne kvalitet og i dette prislæg, indtil GOSSEN for et år siden bragte den nye SIXON på markedet. — SIXON er let, elegant og effektiv og anvendes ligesom dens store broder SIXTOMAT til lys- og objektmåling, til foto- og kinobrug, til sort-hvid og farveoptagelser.

**EN BELYSNINGSMÅLER  
FRA**

  
**GOSSEN**

Pris: kr. 85,00

★

Føres af alle fotogrossister

★

**A. SENGPIEL A/S**

Lille Strandstræde 20 . København K  
Telefoner: C. 13.372 og 13.373

Husk



**MERKUR**

PAN-film 29°

ORTHO-film 27°



**Nyhed: FLUORAL**

Et nyt »Merkur« fotokemikalie, der ved **fluorescens** forstærker klarheden af **hvidt** papir og karton. Anvendes i fremkalderen, fikserbadet eller skyllevandet.

**FLUORAL** sælges i æsker à 5 pulvere til kr. 3,50 brutto pr. æske.

**FLUORAL** er billigt i brug. 1 pulver til 70 øre brutto er nok til ca. 1000-2000 aftryk 6x9 cm.

dersøgelsen viser, så er der et flertal af kamera-køberne, der kun tager deres kamera i brug ved enkelte, særlige anledninger. Mange lader sig nøje med besiddelsens glæde ved et sådant teknisk vidunder, uden ret ofte at sætte det i funktion.

Rundspørget har vist, at 75 % af alle kameraejere hører til denne lidet fotograferende kategori. Man kan roligt sige, at her er der noget, der ikke stemmer helt.

Man kunne f. eks. ikke forestille sig, at en musikskler ville købe en dyr pladespiller med kun een musikplade og derefter forøge sin pladebestand med en enkelt musikplade hvert halve år. Mange købere af et dyrt kamera bruger det imidlertid lige så sjældent. Godt en fjerdedel af kameraejerne har ved forespørgslen udtalt, at de i august-oktober 1954 ikke har taget et eneste billede, og 43 % har allerejest taget en film i dette tidsrum.

»Enhver fotohandler,« siges det videre, »vil have en fornemmelse af, at antallet af solgte fotografiapparater ikke står i det rigtige forhold til mængden af det arbejde, der passerer laboratoriet, når der tages hensyn til, at kun 5 % af fotoamatørene selv udfører deres fremkaldelses- og kopieringsarbejde. Dette misforhold kan han imidlertid få en forklaring på, hvis han regelmæssigt gennemgår de billeder, der fremkaldes i hans laboratorium. Han vil da, i overensstemmelse med markedsanalysens resultat selv kunne fastslå, at over 50 % af kameraejernes foretrukne motiver er børne- og familie-billeder. Derimod kan der naturligvis intet indvendes, ikke mindst fordi to tredjedele af kameraejerne mere eller mindre hyppigt i første række forærer familie-billeder, som de selv har optaget, bort til venner og bekendte. Men disse fotokunder har simpelthen ingen anelse om, hvor mange andre muligheder deres kamera byder dem.

Intet andet apparat er i så høj grad en ukendt størrelse for sin ejermand end fotografiapparatet, og dette til trods for, at det rummer et væld af muligheder, der kan udnyttes, blot man vil lære nogle få letfattede greb. Fotografiens store område, bortset fra det tekniske, som endnu er ukendt for knipseren, må nu lukkes op for den store masse, dersom vi vil forøge de virkelige fotoelskeres antal. Det er dette mål, som det gælder at forfølge.

Fotohandleren, der i stort omfang har sine kunders tillid, kan på mange måder bidrage til at nå dette mål.

Maj 1955

**R  
O  
W  
I  
35**

24 × 36  
og  
24 × 24

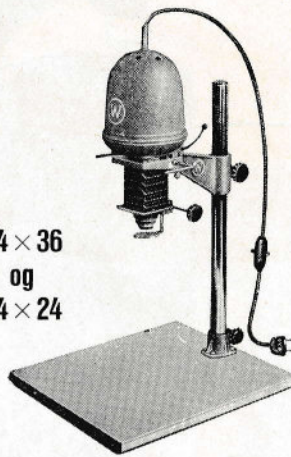

Forstørrelsesapparatet der stadig vinder terræn på grund af dets fine kvalitet og fremragende tekniske egenskaber.

Pris med optik 1:4,5 med klikblænde..... Kr. 210,00



**JAMES POLACK A/S**

VESTERGADE 12 A, K · C. 11.155

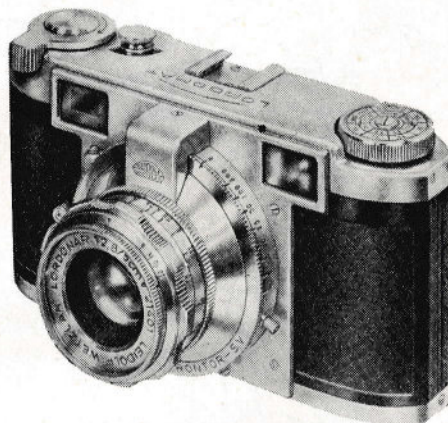

**LORDOMAT**

Det gedigne 24 × 36 mm præcisionskamera i den moderne udførelse med udskiftelig optik og koblet afstandsmåler for såvel normal- som weitwinkel- og teleobjektiv. Fuldsynkroniseret, hurtigopræk..... Pris kr. 470,00



**JAMES POLACK A/S**

VESTERGADE 12 A, K · C. 11.155

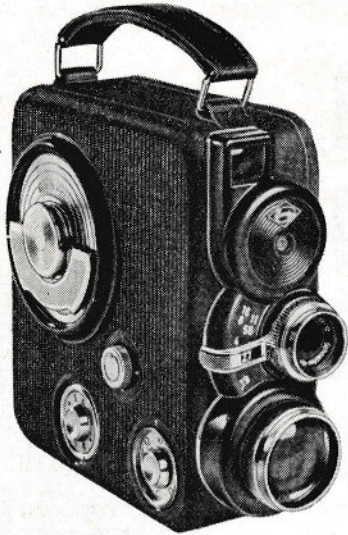

## eumig C 3

— *det er smalfilm!*

Sådan siger erfarne smalfilmere til begyndere. Enhver ændring i lyset følges opmærksomt af det vågne elektroøje, af viseren i søgeren og fingeren på blænderindstillingen.

EUMIG C 3 — 8 mm med tilbehør *må* De have på lager til dette års store smalfilmsæson.

— med firelinset, farvekorrigeret EUMIGON  
 1:1,9 - 12,5 mm - 3 hastigheder... **kr. 820,00**  
**EUMAKRO** teleforsats 2 x... **kr. 170,00**  
**EUMICRON** storvinkelforsats  
 1/2 x ..... **kr. 192,00**



**BELGISK IMPORT CO.**

Landemærket 11 . København K . Tlf. C. 1509



## Sikker på et fint resultat..

- sikker på en tilfreds kunde!

med

*Golf*

fra **kr. 118,-**

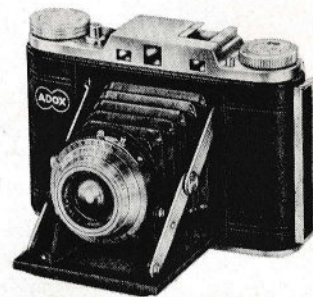

**MESS-GOLF** med afstandsmåler ... fra **kr. 220,-**

**ADOX**

**KB 14 - KB 17 - KB 21**

35 m/m film i forhandlerpakning

p. t. på lager!

**BELGISK IMPORT CO.**

Landemærket 11, Kbh. K, Tlf. C. 1509

Mon ikke det, der er sagt i det ovenstående, også har en vis gyldighed her i landet? Naturligvis kan man ikke slavisk overføre erfaringer fra det ene land til det andet, og vi kunne f. eks. godt tænke os, at den fremherskende tendens i Tyskland til at anskaffe sig et dyrt kamera blot for at kunne nyde besiddelsens glæde, hænger noget sammen med en trang til pengeanbringelse i realisable effekter, som de mange valutaomvæltninger i Tyskland har frembragt. Indstillingen til penge, forbrug og ejendom kan være meget forskellig fra land til land, men alligevel tror vi, at slutresultatet af en lignende, herhjemme gennemført undersøgelse ikke ville blive meget forskellig fra den tyske.

Den slutning, man kan uddrage af den tyske undersøgelse, bliver efter vort skøn først og fremmest den, at interessen for at eje et kamera er løbet fra interessen for at fotografere, og at fotobranchens fremtid afhænger af, i hvor høj grad det vil lykkes at stimulere interessen for selve den fotografiske virksomhed.

Fænomenet kan vistnok forklares ud fra den fremherskende interesse for mekanik, der gør sig gældende i alle befolkningsslag, ikke mindst hos ungdommen, og de mange tekniske forbedringer på kamera-bygningens område har haft deres store andel i den fremgang, som kamerasalget kan opvise, ikke blot herhjemme, men overalt i den civiliserede verden.

Det må blive den nærmest kommende tids opgave at skabe balance mellem kamerasalg og foto-interesse.

### DANIELSEN I FJERNSYNET

Den 31. maj om eftermiddagen vil fotohandler P. A. Danielsen være at se på fjernsynsskærmen, hvor han i ungdomsudsendelsen vil causere om foto, give instruktion om den rigtige måde at behandle sit kamera på og hvad begynderen skal tage sig i agt for.

Det bliver nok en morsom udsendelse og Danielsen er jo scenevant.

### D. F. G. H.

Danske Fotogrossisters Handelsforening har den 25. april afholdt generalforsamling og ved den lejlighed valgt følgende bestyrelse:

grosserer Sv. Bech-Bruun (formand),  
grosserer Egil Forsberg,  
direktør C. Christiansen (Ad. Goeckers Eftf.).

Maj 1955

### HALVOR KØBLER 40 år hos KODAK

Atelierbestyrer Halvor Købler kan den 1. juni fejre 40 års dagen for sin ansættelse hos KODAK A/S, idet han den 1. juni 1915, ca. 5 år efter det danske KODAK-selskabs oprettelse, blev ansat i firmaet som atelierbestyrer.

Et i sandhed sjældent jubilæum: 40 år i samme firma og 40 år i samme stilling. I dette lange åremål har Halvor Købler været såvel sit firma som også fotohandelen og fotoamatørerne en fuldgod mand med en vågen forståelse af det fotografiske arbejdes store betydning for fremme af amatørfoto-grafien.

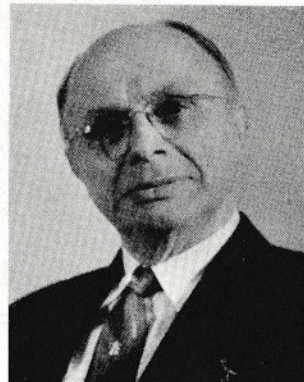

Købler, der er uddannet fotograf, gik ind til sin gerning med de bedste forudsætninger for at kunne yde en stor indsats, og måske har det også betydet noget, at han som tidligere piberdreng ved livgarden var vant til at gå i spidsen. I hvert fald har man altid kunnet finde ham i spidsen, både hvor det gjaldt at præstere et fint stykke arbejde, og hvor det kom an på at slide i det, myreflittig og samvittighedsfuld, som det er hans natur at være.

De mange venner, som Købler igennem de mange år, trods et temperament der godt kunne slå gnister, har erhvervet sig i fotokredse, vil sikkert på jubilæumsdagen kappes om at hædre og hylde ham, og Foto-Tidende slutter sig til gratulanternes skare med ønsket om, at han selv med tilfredshed vil kunne se tilbage over sin livsgerning.

### DER PHOTOHÄNDLER

Såvidt os bekendt har det tyske fototidsskrift »Der PHOTOHÄNDLER«, der er officielt organ for det tyske foto- og kinohandlerforbund, i disse måneder tilsendt en kreds af danske fotohandlere et eller flere propagandanumre.

Det er godt med et vindu åbent ud til den store verden, og vi kan kun anbefale tyskkyndige medlemmer at tegne abonnement på dette ansete fototidsskrift, der bringer en række læseværdige artikler specielt beregnet for fotohandelen.



- en Spotlight til spotpris

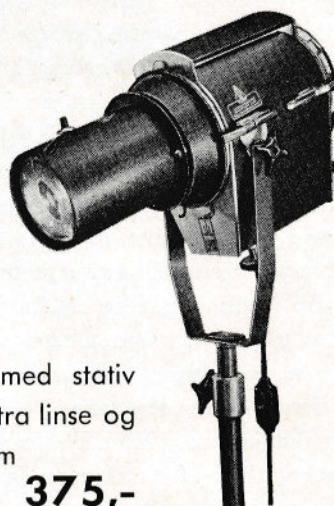
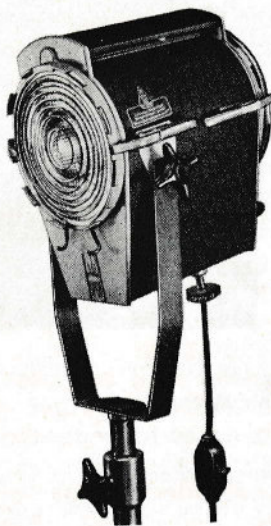

komplet med stativ  
tubus, extra linse og  
halvskærm  
netto kr. **375,-**



**BUDTZ-MÜLLERS EFTF. A/S**

Værnedamsvej 15 - København V - Hilda 1520  
Vestergade 80 - Odense - Telefon 2341



*Perutz*  
Finkorn- og  
Udlignings-  
fremkalder

Tankpakning leveres i følgende  
Pakninger:

5—10—35—70 Ltr.

Efterfyldning:

5—10 Ltr.

Finkornfremkalder Perufin:

600 ccm—1—10 Ltr.

Ultrafin Finkorn-Fremkalder  
Windisch

W 665 til 600 ccm

**S. SKOTNER's EFTF.**

v. O. Bendixen & Malte Christensen  
Fotografiske Artikler en gros. Tlf. Eva \*702  
Amalievej 14 . København V

  
**SIEMENS**

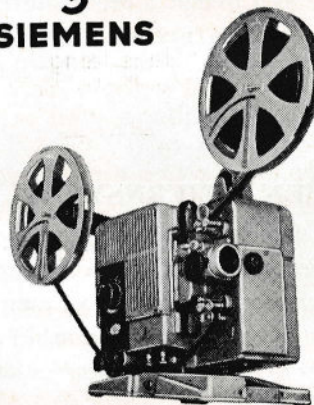

*En god projektor  
Et alsidigt tilbehør  
Let at sælge*

Fabrikat: SIEMENS & HALSKE AG

**SIEMENS SVAGSTRØM 1/2**

Blegdamsvej 124 . København Ø  
Telf. C. 8448 . Ingeniør Scharnberg  
Fiernskriver 2313



## EN PRISOPGAVE FOR FAGSKOLENS TIDLIGERE ELEVER

Ferrania-Teknik, Roskilde udsætter præmier på ialt 500 kroner til fremme af interessen for FAGSKOLENS arbejde.

FERRANIA-TEKNIK, Roskilde, hvis indehaver, hr. Carl Larsen som bekendt er mangeårig tidligere fotohandler, har stillet et beløb på ialt 500 kroner til rådighed for fagskolens ledelse, til fremme af interessen for fagskolens arbejde blandt fotohandelens ungdom.

Betingelsen er, at beløbet skal komme de medhjælpere og lærlinge, der har deltaget i fagskolens undervisning, tilgode.

### Hvilket udbytte har De haft af at deltage i fagskolen grundskole-kursus og hvad er fagskolens vigtigste opgave?

Vi beder nu alle tidligere elever i grundskole-kurserne, der vil konkurrere om de udsatte præmier om – i artikelform – at skrive om deres tid på fagskolen:

**Hvad De mener om læseplanen, om den har betydet det supplement til den praktiske uddannelse, som det er hensigten at give den vordende fotohandler, – om der er noget for lidt eller noget for meget, – noget for elementært eller noget for videnskabeligt, – i hvilken retning Deres egne personlige ønsker går o.s.v.**

Kort sagt, skriv ud fra Deres egen erfaring og Deres eget syn på undervisningen og således, at man gennem Deres fremstilling får et indtryk af, hvad deltagelsen i fagskolens kursus har betydet for Dem.

Vi venter ikke, det skal være ros altsammen, – der må gerne være kritik, blot den er saglig og velunderbygget.

De, der har gået på fagskolen for nogle år siden, vil måske allerbedst kunne udtale sig om betydningen af skolens arbejde og pege på dens fremtidsopgaver, og vi gentager: **Enhver tidligere elev på fagskolens grundskolekursus er velkommen til at deltage i konkurrencen.**

Det er ikke artiklens længde eller det rent sproglige, der er afgørende for bedømmelsen, men dens indhold. Selv om De ikke er vant til at udtrykke Dem skriftligt, så hold Dem ikke tilbage, men skriv på Deres egen måde og ud fra Deres egne forudsætninger.

For de bedste besvarelser, der efterhånden vil blive offentliggjort i FOTO-TIDENDE, udsætter vi af de midler, som FERRANIA-TEKNIK har stillet til rådighed

- 1 **førstepræmie på 300 kroner og**
- 2 **præmier på hver 100 kroner kontant.**

Præmierne vil efter bestemmelserne kun kunne tildeles fotomedhjælpere eller lærlinge, der er ansat ved fotohandel, men dette udelukker ikke, at også principaler, der igennem årene har deltaget i fagskolens undervisning, kan indsende besvarelser – vi ser det ovenikøbet meget gerne – kun må principalerne være klar over, at deres indlæg ikke vil kunne præmieres.

Til besvarelse af opgaven har De nu ca. 3½ måned.

**Den 15. september 1955 er sidste frist**, og resultatet af bedømmelsen vil blive offentliggjort i Foto-Tidende for oktober 1955.

Besvarelserne indsendes til

**FOTOHANDLERFORENINGENS FAGSKOLE, Bülowsvej 34 B, København V.**

inden den 15. september 1955, og må foruden tydeligt navn og adresse indeholde oplysning om nuværende stilling, alder, og hvilket år, De har deltaget i fagskolens kursus.

**Skoleudvalget.**

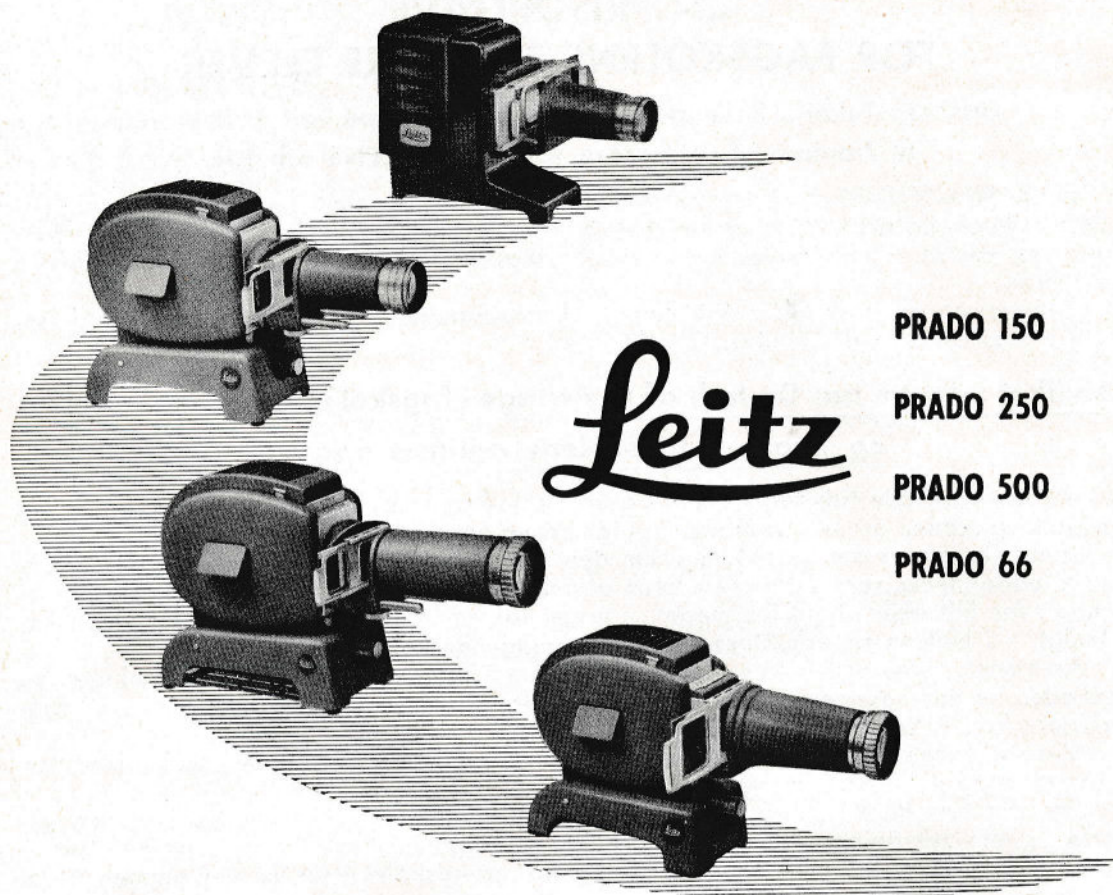

**PRADO 150**

**PRADO 250**

**PRADO 500**

**PRADO 66**

**PRADO 150** Hjemmeprojektoren med den store lysdelse. Udstyret med en 150 watt kinolampe. For projektionsafstande fra 2-6 meter.

**PRADO 250** Den større projektor til skole-, foredrags- samt hjemmebrug. Udstyret med en 250 watt kinolampe. For projektionsafstande fra 4-14 meter.

**PRADO 500** Den mest lysstærke projektor til de store lærreder og lange projektionsafstande. Udstyret med indbygget ventilator og en 500 watt kinolampe. For projektionsafstande fra 8-25 meter.

**PRADO 66** LEITZ-projektoren for 6 x 6 formatet ellers udstyret ganske som en PRADO 250.

FORLANG VORT NYE DANSKE PRADO-PROSPEKT TILSENDT

**ERNST LEITZ <sup>GM</sup><sub>BH</sub> WETZLAR**

GENERALREPRÆSENTANT: NORDISK OPTISK KOMPAGNI A/S  
NØRRE FARIMAGSGADE 3-5 . KØBENHAVN K . \*MINERVA 3280

# CONTAX og CONTAFLEX-stereo-system

(sluttes).

## Projektionsapparaterne

Også projektiionsapparaterne til Contax- og Contaflex-stereosystemet er – ligesom optagelsesapparaterne – konstrueret i form af aggregater til de normale basisapparater, projektorerne Ikolux 250 og 500 samt til den ældre model Aviso II. De er indrettet således, at man blot ved at dreje hovedpolarisatorerne efter ønske kan anvende dem til Contax- eller Contaflex-stereobilleder. Denne drejning af polarisatorerne, der bevirker ombytning af deres svingningsretninger, er påkrævet, idet der ved side-richtig indlægning af *ikke-byttede halv billeder* (Contax) ligger et *venstre* halv billede i *venstre* strålegang, medens der ved *byttede halv billeder* (Contaflex) ligger et *højre* halv billede i *venstre* strålegang og omvendt. Disse forhold har vi allerede stiftet bekendtskab med i fig. 4 og 5. Omplacering af polarisatorerne bevirker kun, at de rigtige halv billeder ledes til henholdsvis venstre og højre øje under anvendelse af eet og samme par polarisationsbriller.

Til de nævnte projektorer er der konstrueret to stereo-forsatte, nemlig stereohoved til Ikolux 500 og Sterikon 10 til Ikolux 250 og Aviso II.

## Stereohovedet til Ikolux 500

Den skematiske opbygning af dette apparat gives i fig. 10. Ved hjælp af den asfæriske kondensator C og billedfeltlinsen B anvendes det af projektiionslampen L producerede lys til fælles gennemlysning af halv billederne L og R. Efter denne gennemlysning bevirker spejlaggregaterne Sp en op-

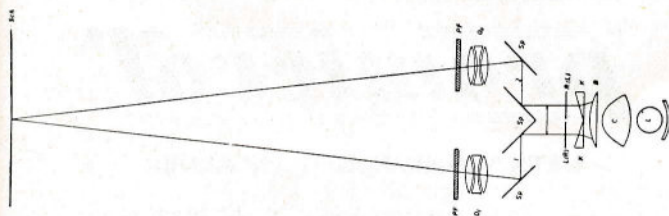

fig. 10

deling i 2 strålegange (1, 2), som ledes til 2 objektiver O1 og O2. På denne måde er det muligt at udnytte lyset, der ledes gennem hvert halv billede, i fuld styrke. Begge objektiver er indstillelige i højden og til siden. Ved hjælp af sideindstillingen

opnår man randdækning af halv billederne for alle i praksis forekommende projektiionsafstande; medens højdeindstillingen tjener til udligning af eventuelt optrædende højdefejl i billederne.

Polarisationsfilterne PF, som er anbragt foran objektiverne giver strålegangene til henholdsvis venstre og højre halv billede den fornødne polarisering.

Den i skemabilledet viste kondensator C og Lampen L er normalelementer til basisapparatet. De er kun indtegnet for fuldstændighedens skyld og hører ikke til selve stereohovedet.

## Sterikon 10 til Ikolux 250 og Aviso II

Sterikon 10 muliggør ligeledes projektiion af Contax- eller Contaflex-stereobilleder, men uden noget specielt projektiionsobjektiv. Det arbejder derimod

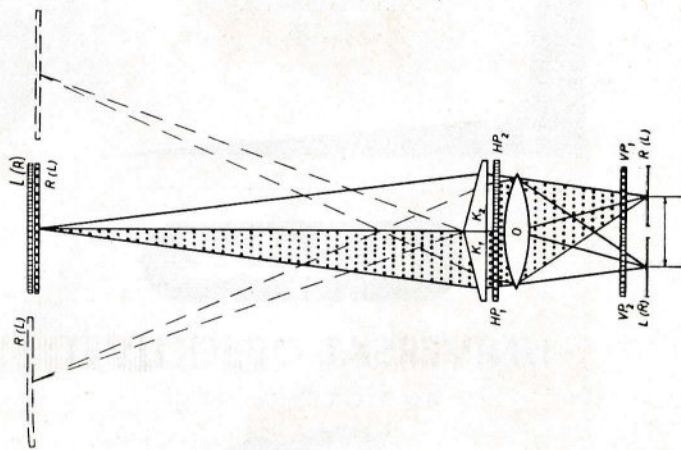

fig. 11

i forbindelse med henholdsvis Ikolux- eller Aviso II-apparatets normale projektiionsobjektiv f-10 cm og anbringes foran dette objektiv. Som det fremgår af fig. 11, består det hovedsagelig af to vinkelkiler, K1, K2, som halverer projektiionsobjektivets pupil. Det drejer sig om akromatiske kiler, hvis vinkelværdier må overholdes meget nøjagtigt. Til hver kile hører en polarisator HP1 og HP2, hvis svingningsretninger står lodret i forhold til hinanden. De enkelte objektivhalv billeder producerer på billedskærmen en forstørrelse af halv billederne L og R med kun den halve lysstyrke af billeder, som ville være produceret med hele objektivet. De i modsat retning til hinanden virkende kiler K1 og

2500 svenske højglansmaskiner

**HEINRICH AMATØR** 24 x 30

til kr. 72,00 er solgt på 5 måneder

Dette er det bedste bevis for denne højglansmaskines fremragende kvalitet og tilpasning på det danske marked.

IMPORT:



**JAMES POLACK** 1/2

Vestergade 12 A  
København K  
C. 11.155

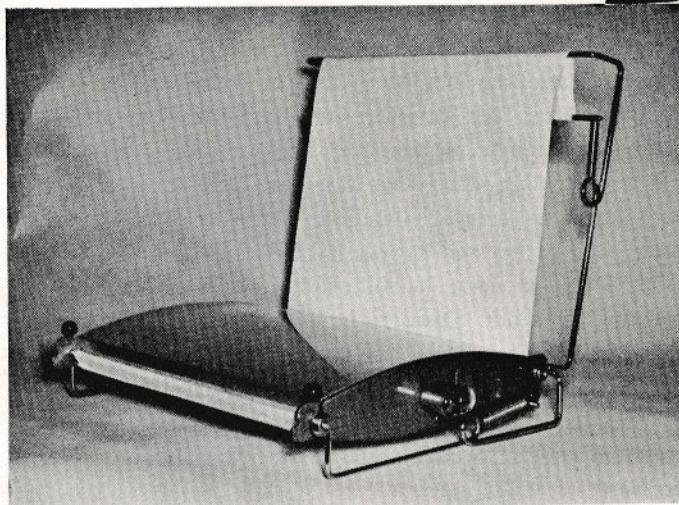

**Kiepitt**

**UNIVERSAL OBJEKTIVET**

fra 5 cm til uendeligt



**MAKRO-KILAR**

1:3,5/4 cm til spejlreflekskameraer som  
EXAKTA - MECAFLEX - ALPA  
RECTAFLEX - PENTACON

**Model E kr. 410,00 - Model D kr. 574,00**

Fremstilles af Kamerabauanstalt Vaduz,  
Fürstentum Liechtenstein.

Import: **EMIL A. ALSHOLT**  
Frederiksborgvej 12b - København NV  
Telefoner: Æ.Gir 5082 og TAGA 9511

PA423



**I en  
klasse  
for  
sig!**

**'promicrol'**

varemærke

**ULTRA FINKORNFREMKALDER**

Fortræffelige skyggedetailler og fremragende finkorn med den halve eksponering eller endnu mindre — saa stor er denne fremkalders ydeevne. Det betyder flere billedmuligheder for enhver, der fotograferer.

EN M&B FOTOGRAFISK SPECIALITET

fremstillet af **MAY & BAKER LTD**

**DAGENHAM**

**ENGLAND**

$K_2$  afleder de billedproducerende stråler og er beregnet således, at to af de opståede fire halvbilleder, nemlig et venstre og et højre halvbillede, kommer til at overdække hinanden. Disse billeder kaldes for *hovedbilleder*, medens de ved siden af liggende billeder kaldes for *skinbilleder*. Da disse skinbilleder ville forstyrre betragtningen af rumbilledet elimineres de ved hjælp af forpolarisatorerne  $VP_1$  og  $VP_2$ , som er anbragt i umiddelbar nærhed af stereo-diapositivet. Fig. 11 viser, hvorledes de gennem  $VP_1$  kommende polariserede stråler få lov til at fortsætte gennem hovedpolarisator  $HP_1$ , som har samme svingningsretning, og derefter går videre gennem kilen  $K_1$ . Disse stråler producerer det ene halvbillede. Den i modsat retning virkende hovedpolarisator  $HP_2$  spærrer for disse stråler og forhindrer derved, at de passerer kilen  $K_2$ . Det bevirker endvidere, at der ikke opstår noget skinbillede til venstre for hovedbilledet. Tilsvarende gør sig gældende for strålegangen, der går gennem  $VP_2$ .

### Stereoskoperne til Contax- og Contaflex-stereobilleder

De stereoskoper, som tjener til betragtning af de i øjenafstand (norm-mål 62 mm) sammenføjede stereo-halvbilleder, har i hovedsagen den opgave at bringe halvbillederne tilstrækkelig nær til øjnene samt enkeltvis at lede dem til øjnene. Den simpleste udførelse består derfor kun af to billige lupur og en billedholder.

Selvfølgelig kan vi også skære vore Contax- og Contaflex-stereobilleder fra hinanden for derefter at montere de således adskilte halvbilleder i øjenafstand, så de kan betragtes i et lige så simpelt stereoskop. Zeiss Ikon mener imidlertid, at denne montage for langt den overvejende del af amatørerne, ja selv for fotografiske laboratorier, vil være for vanskelig og for besværlig. Netop den omstændighed, hverken at skulle adskille eller montere halvbillederne, anser fabriken for en af de største fordele ved Contax- og Contaflex-stereo-systemet.

Til betragtning af henholdsvis Contax- og Contaflex-stereo-systemets uadskilte stereobilleder har Zeiss Ikon for tiden et stereoskop under forberedelse. Foruden den opgave at bringe billederne tilstrækkelig nær til øjnene samt at lede de respektive halvbilleder til det korresponderende øje, tilfalder der disse stereoskoper yderligere funktioner. Begge anordninger, hvis opbygning i princippet fremgår

af figurerne 12 og 13, skal ad optisk vej tilsyneladende omdanne halvbilledernes faktiske afstand (norm-mål 19,0 mm) til øjenafstanden (norm-mål 62 mm). Dette sker ved brydning af strålegangene gennem spejlfladerne  $Sp$ . Billederne betragtes gennem lupur  $L_1$  og  $L_2$ . De »byttede Contaflex-stereobilleder omdirigeres ved hjælp af to spejlflader.

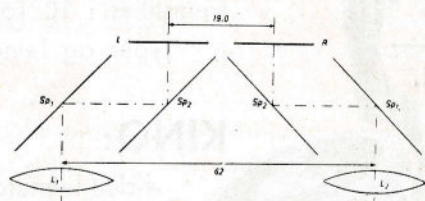

fig. 12

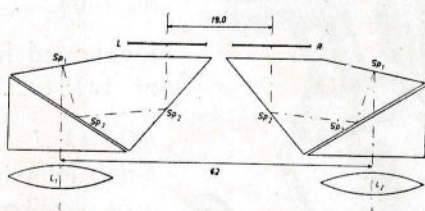

fig. 13

Contax-stereobillederne produceres »ikke byttede«. Det har til følge, at de ved rigtig indlægning i stereoskopet (venstre halvbillede – til venstre, højre halvbillede til højre) ikke ses siderigtigt. Denne forkerte placering korrigeres ved indføjelse af en tredje spejlflade  $SP_3$  i begge Contax-stereoskopets strålegange.

Den, der ikke tidligere har beskæftiget sig med stereoskopets love, vil sikkert synes, at de i denne artikel beskrevne tekniske enkeltheder er temmelig kompliceret, og måske er de det også. Når forfatteren af denne artikel, alligevel er gået så grundigt til værks, er det sket, for at give læserne en forklaring på, hvilke forhold der har spillet ind ved konstruktionen af Zeiss Ikon's stereo-system. Alle disse vanskeligheder berører imidlertid ikke stereo-amatøren. Som allerede nævnt, opfylder systemets apparater automatisk alle stereoskopets naturlove og sikrer amatøren således et upåklageligt rumbillede, uden at det er forbundet med større vanskeligheder end fremstillingen af det normale fladbillede.

### TIL SALG

brugt kopimaskine, Kodak bordmodel A. Printer model 3 samt en lidt brugt glittemaskine Fax,

**Carl Petersen & Søn, Hillerød, tlf. 111**



# BILORA

## FOTO og KINO STATIVER

fremstilles i 10 forskellige  
typer og længder

kr.  
24,-

kr.  
36,-

kr.  
60,-

### KINO:

4-delt letmetal, 48/143  
nr. 1404 ... **kr. 155,-**

Kinohoved hertil  
nr. 1410 .... **kr. 80,-**

**ROTAX I**  
4-delt letmetal med  
gråt plastikover-  
træk ..... **kr. 105,-**

**ROTAX II**  
3-delt letmetal med  
midtersøjle  
nr. 1643 ... **kr. 120,-**

### FOTO:

4-delt stålrør  
nr. 1104 .... **kr. 24,-**

Samme m. kuglehoved  
nr. 1114 .... **kr. 36,-**

7-delt fladt letmetal  
nr. 1007 .... **kr. 55,-**

Samme m. kuglehoved  
nr. 1017 .... **kr. 60,-**

7-delt, fladt messing  
m. kuglehoved  
nr. 2017 .... **kr. 64,-**

IMPORT:



**JAMES POLACK & SØN**  
Vestergade 12A · København K

„FRANCHIPHOT“ – Paris, 4.-16. maj 1955:

Det ville være forkert at påstå, at den franske »PHOTO-BIENNALE« i Paris bød på nye, ukendte sensationer – og godt var det, at udstillingen først åbnede for publikum på 3. dagen, for den var næppe færdig endda, så de første par dage måtte vi vade rundt i snavs, papir, gamle kasser og træuld.

Vi professionelle var vel lidt spændte på at se amerikansk KODAK, de østtyske foto-fabrikers og japanernes repræsentation, men af erfaring ved vi jo, hvor vanskeligt det er for de store emulsionsvare- og kamerafabriker at vise andet end billeder, tomme kartoner og de allerede kendte kamera-modeller. Østtyskernes var en kollektiv skueret, og 7 japanske fabriker viste deres »kopier« af europæiske kameraer, som af ydre ikke gav nogen overbevisning om kvalitet, på en stand næppe større end 4 m<sup>2</sup>.

Bortset fra de store kendte fabrikers kæmpestands, FERRANIA, GEVAERT, KODAK og de franske BAUCHET, BERTHIOT, FOCA, LUMIERE, PATHE, var, med undtagelse af en speciel kino-afdeling, de øvrige fabrikata væsentligst repræsenteret på franske foto-grossisters stande, nogle med op til 20 forskellige agenturer, og det er jo mindre interessant for udenlandske købere. Iøvrigt gav udstillingen indtryk af mere at være tænkt som service for franske fotohandlere og fransk publikum, som jo på grund af strenge importrestriktioner er meget forsømt, end for internationale handlende.

Udstillingens sensation, svømmende yndigheder i et akvarium, som de besøgende skulle kunne undervandsfotografere, fungerede endnu ikke ved min bortrejse, mens den tilknyttede billedudstilling, både den historiske, den officielle UNESCO, og den aktuelle, som altid var et besøg værd.

Dejligt også at træffe venner og bekendte fra faktisk alle lande, også INTER-PHOTO's delegerede, som vi jo fornylig så i København, og bedre omgivelser for behageligt samvær end Paris finder man næppe.

Timm.

## Er en stor omsætning altid rentabel?

Til det spørgsmål, der stilles i overskriften kan man uden større overvejelser svare med et ubetinget Nej!

Forholdet er jo nemlig det, som mange er tilbøjelig til at glemme, at det er fortjenesten og ikke omsætningen, man skal leve af, - de stirrer sig blinde på omsætningen og omsætningsforøgelsen og glemmer det lige så vigtige rentabilitetsspørgsmål.

Interessant til belysning heraf er en undersøgelse, som et stort amerikansk varehus med en million-omsætning lod foretage for at komme på det rene med årsagerne til den ikke tilfredsstillende netto-avance, som firmaets regnskaber viste.

Der blev tilkaldt en rationaliseringsekspert til at analysere virksomheden og gennem et år førte man nøje regnskab, der skulle vise, hvad hvert enkelt af de mange tusinde varenumre gav i tab eller fortjeneste.

Da året var gået, og man havde fået materialet bearbejdet, viste undersøgelsen ganske forbløffende resultater. Reelt var der kun ca. 40 % af varerne, der gav en rimelig avance, resten gav større eller mindre tab.

Den sidste gruppe blev derefter gjort til genstand for en ny analyse, hvorefter man fremkom med forslag om, hvilke varer, der helt burde udgå af firmaets varekataloger, og hvilke varer, der fortsat skulle beholdes af dyd og nødvendighed for at holde den størst mulige omsætning i de indtægts-givende varer.

Ledelsen fulgte rationaliseringsekspertens råd og udarbejdede et nyt hovedkatalog, der kun talte ca. 60 % af de varenumre, der var i det gamle. De resterende 40 % blev omgående realiseret.

Med spænding fulgte man udviklingen i de kommende måneder og år. Omsætningen i det første år nåede ikke omsætningen fra tidligere, men netto-avancen var mangedoblet. Hertil kom, at den frigjorte kapital kunne sættes ind i avancebringende omsætning, dels i de varer, hvis omsætnings rentabilitet man nu kendte så nøje, og dels i nye varer, som man forud indhentede nøje oplysninger om, og som man nu havde plads til i det store hus. Det blev en økonomisk succes i de følgende år.

En ganske tilsvarende »hovedrengøring« er ganske sikkert på sin plads i hundreder af forretninger i Danmark, og selvom man ikke magter at gå så realistisk til værks som i det nævnte tilfælde fra U.S.A., og selvom forholdene fra den store til den lille forretning kan frembyde mange forskelligheder, så vil det uden tvivl lønne sig at underkaste de enkelte varer eller varegrupper en nøje vurdering. Måske vil man da opdage, at ikke alle varer tæller den rigtige vej i nettofortjenesten, og måske vil man konstatere, at også køberkredsen bør sættes under lup. Dette sidste gælder i særlig grad afbetalings- og kreditsalgskunder. Hvad der så end kan siges om nødvendigheden af og fordelene ved afbetalings- og kreditsalg, og der kan siges meget godt om disse forretningsformer, så er det dog her, at tabskilderne springer, både hvad angår de direkte tab ved usolide betalere og de mere indirekte ved forøgede salgs- og renteomkostninger.

Den store omsætning er ikke altid rentabel, og midt i glæden over de gode salgsmuligheder der foreligger, og som selvfølgelig skal udnyttes, vil det ikke være nogen skade til, også at skænke rentabilitetsspørgsmålet et øjeblik opmærksomhed nu og da.



### GLORIETTE 24x36

Hurtigopræk - Kameraudløser  
indb. Filmviser - stor Gennemsigtsøger

Steinheil-Cassar 2,8/45 mm med Verolukker . . .	Kr. 160,00 br.
- Prontolukker . . .	- 190,00 -
- Prontor-SVS . . .	- 225,00 -
B-taske i fotolæder . . . . .	- 33,00 -

IMPORT: EMIL A. ALSHOLT

Frederiksborgvej 12b . København NV . Telefoner: ÆGir 5082, TAga 9511

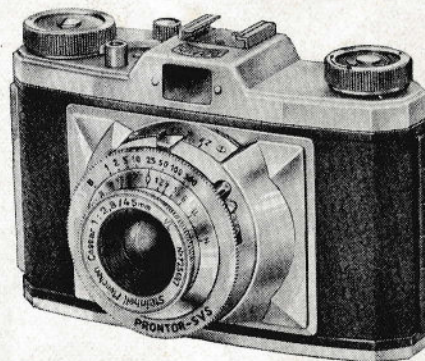

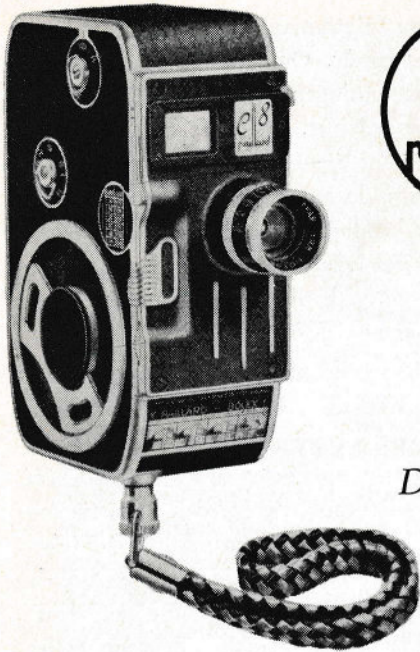

**C 8**

*Handy  
Elegant  
Driftssikker*

Rekvirér den nye prislise

## Kameraet er et meddelelsesmiddel

De mange fotokonkurrencer, som dagbladene foranstalter, giver anledning til megen omtale af fotografien, som man kun kan glæde sig over, og hvis værdi som fremmede for fotointeressens ikke kan overvurderes.

Der findes næppe større fotoentusiaster end pressefotograferne, for hvem det er blevet en naturlig og nødvendig ting at udtrykke sig igennem billedet. Et glimt af den kærlighed til fotografien, som vi jo også gerne vil have meddelt til så store kredse som muligt, får man af et interview med pressefotograf Helmer Lund Hansen, som dagbladet POLITIKEN bragte fornylig, og hvoraf vi tillader os at citere:

»Helmer Lund Hansen trækker fotografi efter fotografi op af sin skrivebordsskuffe og taler ud fra hvert enkelt, blader i sin store billedbog, den er hans tekst, et stykke af danmarkshistorien. »Jeg forstår ikke,« siger han, »at Erik Petersen kan mene, at vi ugebladsfotografer har en så væsentlig fordel ved at kunne fortælle tingene i serier – man kan sige alt om en betydelig hændelse i et enkelt billede, tænk bare på hans eget klassiske af Montgomery med Rådhuset og folkemængden som baggrund.

Han og jeg har det tilfælles med en masse andre fotografer, at vi kun har kunnet tegne vores personlighed i spillet mellem lys og skygge, kun gennem billedsproget er vi i stand til at udtrykke os. Og for mig er der ingen tvivl om, at vi ville gå til grunde, hvis man tog apparatet fra os, for vi kan ikke komme i kontakt med andre mennesker uden det.

Hvor mange amatørfotografer har ikke følt sig lukket ude fra omverdenen, indtil den dag, da der kom et lille sandkorn i muslingeskallen. Anledningen kan have været en ganske enkel: en pige går ind og køber et apparat, fordi hun har fået et barn, hvis første forsigtige skridt ind i tilværelsen hun gerne vil fortælle alverden om. Hun har ikke kunnet udtrykke sig før, men når hun sidder med billedet i hånden, taler det for sig selv.«

**„Amatørfotografens lille tabel“**  
der giver 27 direkte svar ang.  
tid og blænder, er en fiks lille  
tingest, der bør følge ethvert  
apparat.

*Økonomisk*  
Opløsning  
1750 gr.

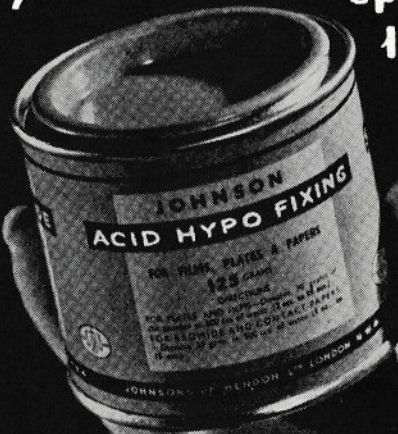

125 gr.  
kr. 140



## En lille samtale om FLUORAL

MERKUR-FOTO's laboratorium har for nogen tid siden bragt et nyt fotokemikalie »Fluoral« på markedet, og i den anledning spørger vi en af fabrikenes ingeniører: Hvad er »Fluoral« egentlig for noget?

– Fluoral er et kompliceret organisk kemikalie, hvis virkning beror på, at stoffet absorberer det ultraviolette lys og omdanner dette til synligt lys, – et såkaldt optisk, fluorecerende farvestof.

Se f. eks. disse to billeder. Det ene har været i en Fluoral-opløsning, det andet ikke. Det Fluoral-behandlede billede er betydeligt hvidere og klarheden er blevet forstærket. Man kan derfor populært kalde »Fluoral« en »hvidtoner«.

– Når De nu siger »hvidtoner«, betyder det så, at Fluoral ikke kan anvendes til chamois papir?

– Nej! det kan godt anvendes, men resultatet bliver selvfølgelig anderledes, og det er jo desuden ikke alle billeder, der vil vinde i udseende ved at blive hvidere. Alt er jo til syvende og sidst en smagsag. Iøvrigt kan hvidheden varieres alt efter koncentration af Fluoral.

Vi takker ingeniøren for denne lille tekniske forklaring, og man kan vist roligt gratulere fabriken til denne nyhed, der allerede er slået godt an hos såvel amatører som fagfolk. Efterspørgslen har i hvert fald været meget stor.

### Fotohandlere på „skovtur“ til Roskilde:

Det blev et festligt skue, da 22 personvogne og 1 turistbus dagen efter FOTOHANDLERFORENINGEN's delegeretmøde blokerede en lille stille villavej i Roskilde, hvor 62 af provinsens fotohandlere m. v. holdvis besigtigede

skiftevis FERRANIA-teknisk farve- og snalfilmslaboratorium og fru Larsens stuer.

Der blev kigget ivrigt og spurgt meget, så fotohandlerne kunne vende hjem endnu bedre rustet til at besvare amatørernes fortvivlende mange indviklede spørgsmål.

Ved den afsluttende frokost i de smukke omgivelser i »Byparken« i Glostrup, tog mange ordet for at takke Finn Jensen og Carl Larsen, førstnævnte for hans initiativ i forsyningsvanskelige tider, som nu havde manifesteret sig i en fast position for FERRANIA, og sidstnævnte for den quick-service, hans fremkaldelaboratorium betyder for dansk fotohandel.

## ARBEJDERBESKYTTELSESLOVEN

I henhold til arbejderbeskyttelsesloven skal arbejds-givere, som ved handels- og kontorvirksomhed beskæftiger mindst 8 arbejdere (medhjælpere) samtidig i 60 dage eller derover – i sammenhængende eller sammenlagte perioder – i et kalenderår, anmelde deres virksomhed til arbejdstilsynet.

Ved beregningen af antallet af medhjælpere medtages samtlige de ved handels- og kontorvirksomhed samt ved transport for denne beskæftigede, men ikke lager- og pakhushandlere.

Filialer betragtes i denne forbindelse som selvstændige virksomheder.

Anmeldelse skal ske på særlig blanket til *Arbejdstilsynet*, hvis adresse i København er Nørre Voldgade 96, tlf. Minerva 811 eller Nyropsgade 37, tlf. Minerva 846.

For provinsens vedkommende vil oplysning om arbejdstilsynets adresse kunne fås hos de stedlige myndigheder eller ved henvendelse til Fotohandlerforeningens kontor.



## Foto-artikler

*alle fabrikater*

**E. JUL. HOTHER** Palægade 5  
København K

Telefoner: Palæ 97 - C. 11898 - C. 9747

## MANDEN BAG DISKEN

### Den forvirrede kunde

Det var et særligt uheldigt tilfælde, og også kedeligt for den, det gik ud over, — men det hændte sig en dag, at en kunde og elsker udi den skønne billedkunst afleverede sin kupon for at afhente to ruller film af dem med flere dusin på, taget med et af disse kameraer, som kan ligge i en meget stor vestelomme.

Filmene blev udleveret, men ak! — det viste sig, at den ene film var blevet belyst to gange, medens den anden til gengæld slet ikke var belyst. Kunden, som var en impulsiv type, var ligestraks tavs, men i næste sekund blæste et uvejr op, og mange lyn ramlede ned over staklen på den anden side af disken. Den samme kunde var slet ikke i tvivl om årsagen til fænomenet, som absolut kun kunne være sket på den måde, at de to film havde hængt for nær hinanden i fremkalderen, og at den ene selvfølgelig var smittet af på den anden. Det havde man før set!

Der var en umiskendelig svovllugt i butikslokalet efter at uvejret skyndsomt havde fjernet sig.

Dog, efter storm kommer stille, og dagen efter mødte vor kunde igen op med sit kamera, hvori der sad en film, som nu måtte vises al mulig agtpågivenhed. Ekspedienten følte sig bæret af den fornyede tillid og udtrykte sine forsikringer og garantier om den altid fagkyndige, sobre o. s. v., medens han åbnede kameraet for at tage filmen ud.

Kameraet var tomt!

### Advarsel

I Schous Varehuse udbydes for tiden et parti Gevabox af gammel type — ca. 10 kr. billigere end den nugældende pris for den nye Gevabox.



**BENGT GIDEON**  
**KØBENHAVN**

**GOTHERSGADE 93**  
TELF. BYEN 3506—2057 y

**Specialværksted for Foto- og Kinoapparater**  
Synchronisering udføres - Fabrikation - Reparation

146

Det drejer sig om et parti apparater, som Gevaert har kasseret hos den tyske apparatfabrikant, der fremstillede den gamle type, (ikke den nuværende), og vi gør opmærksom på, at hverken Gevaert eller undertegnede har det mindste med dette udbud at gøre, — ligeledes advarer vi de fotohandlende mod at modtage sådanne Gevabox til reparation, idet vi ingen som helst garanti kan yde for de boxkamas, der sælges af Schous Varehuse.

GEVAERTS GENERALAGENTUR

v/ E. Wessel.

### MEDLEMSSERVICE

**UDDANNELSESREGLER FOR LÆRLINGE**, som bør benyttes ved oprettelse af lærlingekontrakt for lærlinge i *fotohandel*.

Tilsendes gratis.

**LEICA-PATRONER**. Bakelitpatroner til ilægning af løse længder — forhandlerpakninger.

Pris til medlemmer kr. 1.— pr. stk. Udsalgspris kr. 1.50.

Æsker à 25 stk.

**GARANTIBEVISER**. Garantibeviser for kameraer med kupon til kundekartotek. — Det er en god kundeservice at medgive ethvert solgt kamera et garanti-bevis. De sikrer Dem samtidig kundens navn og adresse, og kan ved hjælp heraf opbygge et værdifuldt kundekartotek.

Pris: kr. 7.00 pr. 100 stk. portofrit tilsendt.

Mindste salg 100 stk.

**KØBEKONTRAKTER** i blokke à 50 sæt.

1 original og 1 kopi:

kr. 6.— pr. blok frit tilsendt.

1 original og 2 kopier:

kr. 7.— pr. blok frit tilsendt.

## Foto-tidende

ØNSKER TIL LYKKE

1. juni — atelierbestyrer Halvor Købler, KODAK A/S, 40 års jubilæum.
8. juni — boghandler Chr. Heningsen, København, 70 år.
11. juni — papirhandler N. Refstrup Christensen, Hadsund, 50 år.
11. juni — boghandler, fru Gertrud Petersen, Stege, 70 år.
15. juni — boghandler Anker Mogensen, Silkeborg, 25 års forretningsjubilæum.
21. juni — boghandler, fru Hedvig Breum, Køge, 70 år.

Foto-Tidende

# STOP

OP VED



## SOLINETTE

Agfa Solinette med udvendig udløser, objektiv m. snekkegangsføring, film-markerings-skive og filmspærring. Solinette Solinar 3,5/50 mm/Prontor SVS . . . . . kr. 304,00

Agfa Super-Solinette med koblet afstands-måler i Newton-søger.

Solinar 3,5/50 mm/S-Compur . . . . . kr. 385,00

Solinar 3,5/50 mm/S-Compur L  
(Lysværdiskala) . . . . . kr. 438,00

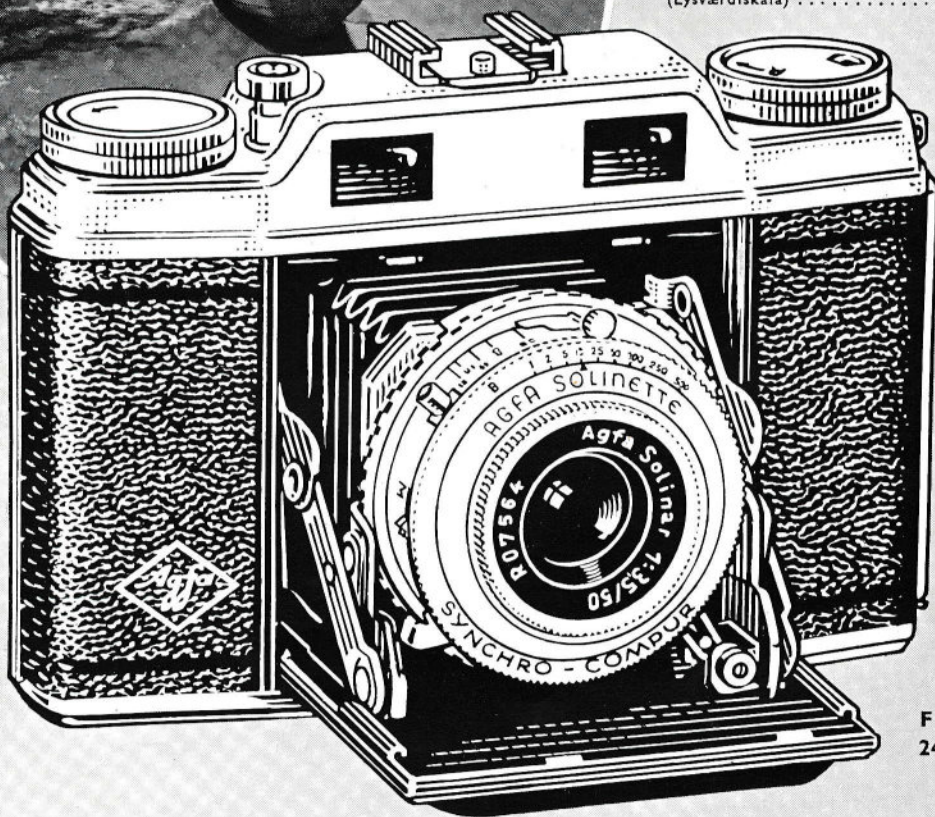

FORMAT:  
24x36 mm



HP3 - filmen der  
foretrakkes af  
de professionelle



HELGE CHRISTENSEN  
CARIT ETLARS VEJ 2 EVA 3024